



دفترچه راهنما
نصب دزدگیر

- ❖ نکات و توصیه های نصب ۳
- ❖ راهنمای اتصالات ۵
- ❖ روش های بستن قفل مرکزی ۷
- ❖ نقشه سیم کشی ۸
- ❖ نحوه اضافه نمودن ریموت ۹
- ❖ نحوه پاک سازی حافظه ریموت ۱۰
- ❖ فراموشی ریموت - آنلاک اضطراری ۱۱
- ❖ تنظیم حالت پمپ بادی و یا الکتریکی ۱۲

نکات و توصیه های نصب



۱- استفاده از مولتی متر:

- لطفاً جهت تست و شناخت سیم‌های خودرو تنها از مولتی متر استفاده کنید.
- از تست اتصال کوتاه، لامپ تستر و ... جهت تشخیص ولتاژ و قطب سیم‌ها خودداری نمایید. این اقدامات ممکن است به مدارات الکتریکی خودرو آسیب برساند.

نکات و توصیه های نصب

۲- نکات سیم‌کشی:

- پس از برقراری اتصالات، سیم‌های خودرو را با نوارچسب مخصوص به خوبی عایق نمایید.
- اتصالات نباید در آینده خطری برای سرنشین‌ها و خودرو ایجاد کند، بنابراین:
- پس از نصب هیچ سیمی نباید در قسمت زیر فرمان، اطراف پدال‌ها و هر نقطه‌ای که احتمال برخورد راننده با آن‌ها هست قرار گرفته باشد
- توجه فرمایید که سیم‌ها نبایستی تحت تأثیر حرارت موتور و تکانه‌ای خودرو قرار گیرند.
- پس از برقراری اتصالات تمامی سیم‌ها باید به نحوه صحیح عایق‌کاری شده و با بست‌های مناسب در جای خود محکم شوند.
- عدم رعایت این موضوع باعث ایجاد نویز و حتی آسیب رساندن بر روی سیستم‌های الکتریکی خودرو خواهد شد.
- پس از اتمام نصب، تمامی اتصالات و عایق‌ها را مجدداً بررسی نمایید.
- مصرف‌کننده را با راهنمای استفاده از دزدگیر آشنا کنید.
- در طول نصب، هنگامی که بیرون از خودرو هستید، مراقب باشید درب‌های خودرو قفل نشوند.

راهنمای اتصالات دزدگیر رادشید

CON 1

قرمز باریک: صندوق پیران

نارنجی: پدال ترمز

سبز: سنسور درب - تحریک مثبت

آبی: سنسور درب - تحریک منفی

زرد: کنترل رله خارجی (رله پله دوم سوئیچ)

سفید ACC:

صورتی: آژیر

قرمز: مثبت باطری

قهوه‌ای: چراغ‌های راهنما

مشکی: منفی باطری

قرمز(باریک): صندوق پیران
نارنجی: پدال ترمز
سبز: سنسور درب - تحریک مثبت
آبی: سنسور درب - تحریک منفی
زرد: کنترل رله خارجی - رله پله دوم سوئیچ
سفید: ACC
صورتی: آژیر
قرمز: مثبت باطری
قهوه‌ای: چراغ‌های راهنما
مشکی: منفی باطری

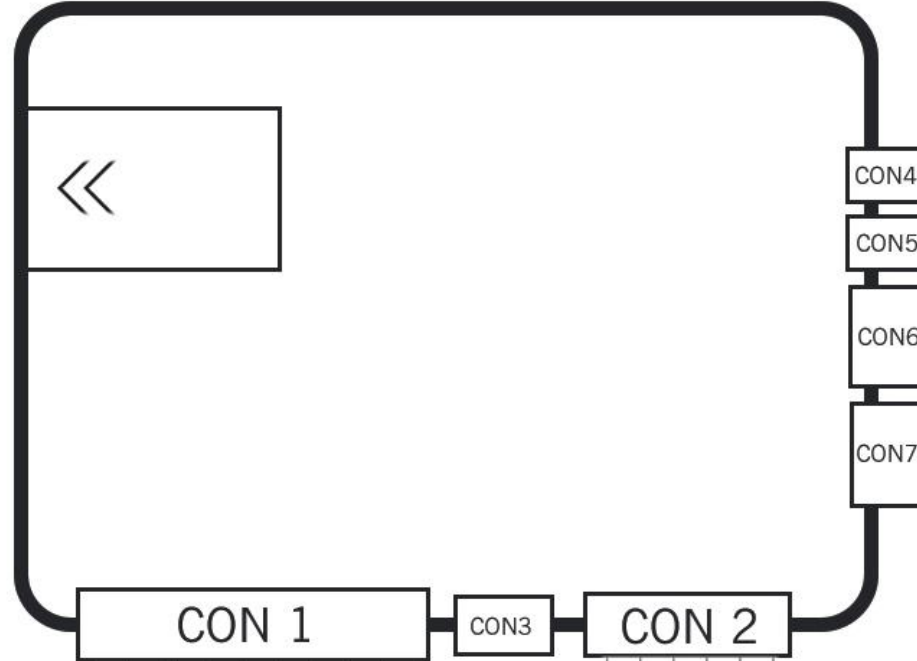

CON 2 - قفل مرکزی

زرد-مشکی: سیم باز

سفید-مشکی: سیم باز

نارنجی-مشکی: سیم باز

زرد: سیم قفل

سفید: سیم قفل

نارنجی: سیم قفل

NC
COM
NO
NO
NC
COM
NO

نارنجی: سیم قفل
سفید: سیم قفل
زرد: سیم قفل
نارنجی-مشکی: سیم باز
سفید-مشکی: سیم باز
زرد-مشکی: سیم باز



راهنمای اتصالات دزدگیر رادشید

سایر اتصالات

- CON 3:** سنسور آلتراسونیک
- CON 4:** کلید کاربر
- CON 5:** چراغ LED
- CON 6:** سنسور ضربه
- CON 7:** سنسور آلتراسونیک ۲

CON 2 - قفل مرکزی

- زرد-مشکی:** سیم باز
- سفید-مشکی:** سیم باز
- نارنجی-مشکی:** سیم باز
- زرد:** سیم قفل
- سفید:** سیم قفل
- نارنجی:** سیم قفل

CON 1

- قرمز باریک:** صندوق پران
- نارنجی:** پدال ترمز
- سبز:** سنسور درب - تحریک مثبت
- آبی:** سنسور درب - تحریک منفی
- زرد:** کنترل رله خارجی (رله پله دوم سوئیچ)
- سفید:** ACC
- صورتی:** آژیر
- قرمز:** مثبت باطری
- قهوه‌ای:** چراغ‌های راهنما
- مشکی:** منفی باطری

روش های بستن قفل مرکزی به سیم های خروجی پمپ دستگاه

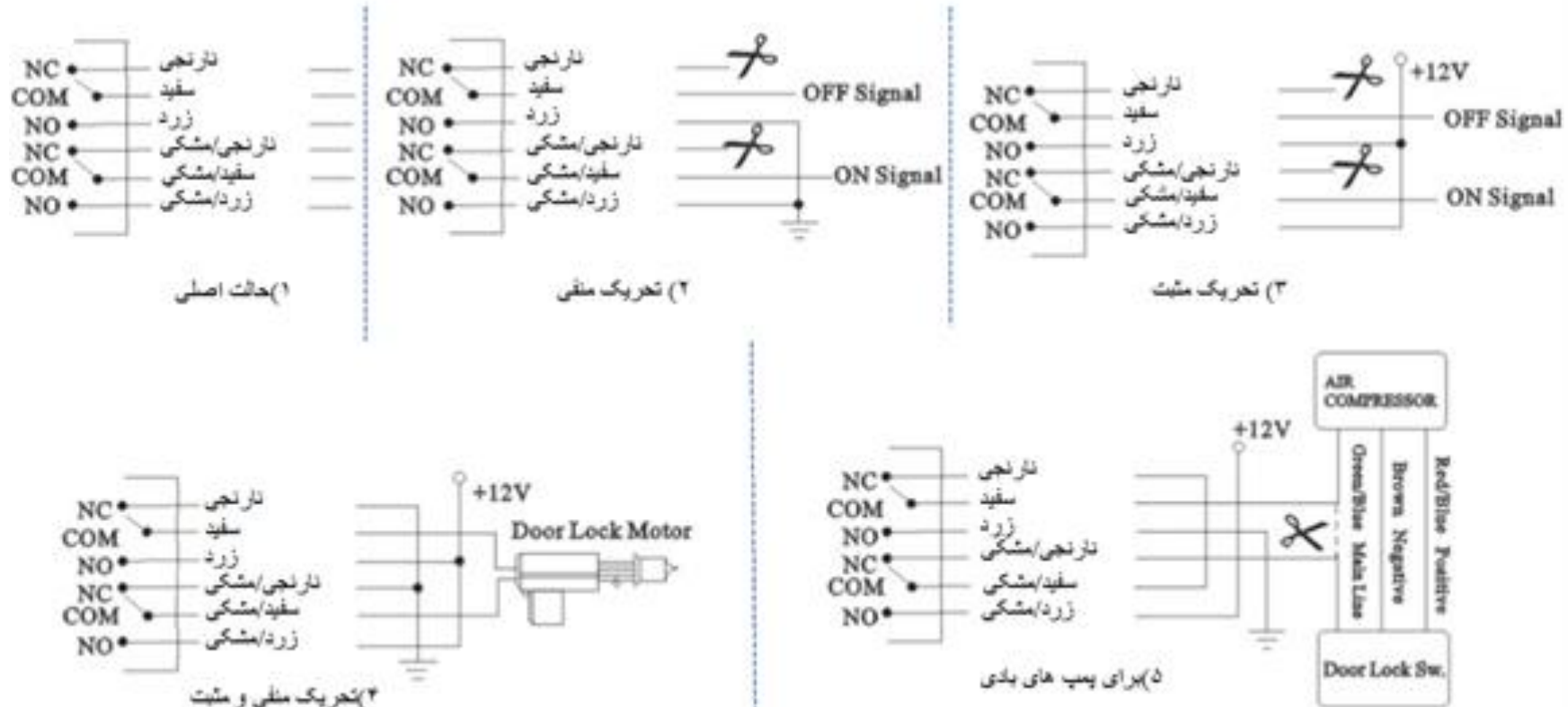

نقشه سیم کشی دستگاه

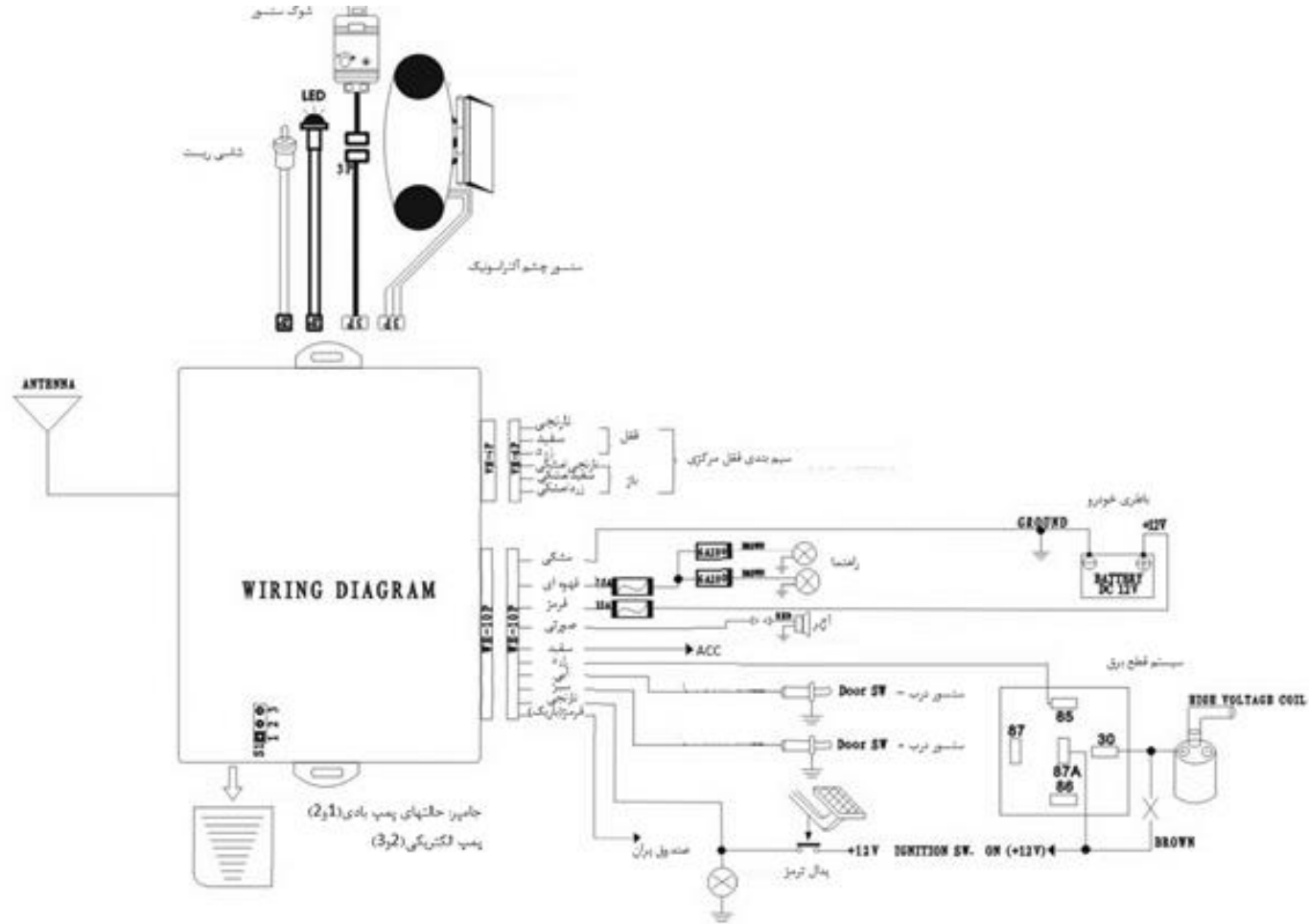

نحوه حذف و یا اضافه ریموت کنترل

نحوه اضافه نمودن ریموت:

در صورتی که می‌خواهید یک ریموت جدید در سیستم تعریف کنید، ابتدا به فروشنده دزدگیر خود مراجعه نموده و ریموتی متناسب با استاندارد رادیویی دستگاه خود تهیه نمایید.

روش اول: کلید تعبیه‌شده بر روی دستگاه را فشرده و پس از شنیدن صدای تک بوق آژیر و چشمک زدن چراغ‌های راهنما، یکی از کلیدهای ریموت خود را به مدت ۱ ثانیه نگه دارید. در صورت موفق بودن این عملیات، آژیر و چراغ‌های راهنما دو بار آلام می‌دهند.

روش دوم: سوئیچ خودرو را باز نمایید و دکمه کاربر (کلید شاسی دزدگیر که داخل کابین نصب می‌شود) را به ۷ مرتبه به فاصله زمانی یک ثانیه فشار دهید. پس از این، چراغ‌های راهنما و آژیر یک‌بار آلام می‌دهند، در این حالت یکی از دکمه‌های ریموت جدید را به مدت ۱ ثانیه نگه دارید در صورت موفق بودن روند، چراغ‌های راهنما و آژیر دو مرتبه آلام می‌دهند.

نکته: در این دستگاه حداکثر ۶ ریموت می‌توان تعریف نمود.

نکته: در صورتی که روند افزودن ریموت موفقیت‌آمیز نباشد، بجای دو بار آلام، سیستم یک‌بار آلام می‌دهد.

نکته مهم: حداکثر زمان انتظار سیستم در مرحله دوم برای دریافت اطلاعات ریموت جدید ۳۰ ثانیه است و پس از آن سیستم از وضعیت افزودن ریموت خارج می‌شود.

نحوه حذف و یا اضافه ریموت کنترل

نحوه پاک‌سازی حافظه ریموت دزدگیر:

در صورتی که ریموت دستگاہ گم‌شده باشد، می‌توانید برای حفظ امنیت خودرو حافظه ریموت‌های دستگاہ را به طور کلی پاک کنید و پس از آن طبق توضیحات بخش بالایی، فقط ریموت‌های موجود را تعریف کنید. به‌منظور پاک نمودن حافظه ریموت‌های دستگاہ روند زیر را دنبال کنید:

روش اول:

کلید تعبیه‌شده بر روی دستگاہ را به مدت بیشتر از ۳ ثانیه نگه دارید. آژیر و چراغ‌های راهنما ۳ بار آلازم می‌دهند. در این حالت حافظه ریموت‌های دستگاہ پاک‌شده و می‌توانید ریموت‌های جدید را تعریف کنید.

روش دوم:

سوئیچ خودرو را بازنموده، کلید کاربر را ۷ مرتبه و با فاصله‌های زمانی یک ثانیه فشار دهید، در این هنگام آژیر و چراغ‌های راهنما یک‌بار آلازم می‌دهند، اکنون مجدداً کلید کاربر را ۷ مرتبه با فاصله‌های زمانی یک ثانیه فشار دهید. در صورت موفقیت‌آمیز بودن روند، آژیر و چراغ‌های راهنما سه بار آلازم می‌دهند.

نحوه حذف و یا اضافه ریموت کنترل

فراموشی ریموت – آنلاک اضطراری

در صورتی سیستم در حالت قفل باشد و ریموت های خودرو خود را فراموش کرده‌اید، با انجام روندی که در ادامه توضیح داده می‌شود می‌توانید سیستم را غیرفعال نمایید.

مرحله اول: درب خودرو را باز نمایید، سوئیچ را باز کنید و در وضعیت ON قرار دهید، پدال ترمز را فشار دهید (در این حالت تمامی آلازم های سیستم فعال خواهند شد) و این حالت را تا انتهای روند حفظ کنید.

مرحله دوم: کلید کاربر را ۵ مرتبه و بافاصله زمانی یک ثانیه فشار دهید.

پس از گذشت حداکثر یک ثانیه، سیستم غیرفعال شده و آژیر خاموش می‌شود. در صورت استفاده از این امکان، قابلیت فعال سازی هوشمند به صورت اتوماتیک غیرفعال خواهد شد و پس از دسترسی به ریموت در صورت تمایل می‌توانید این قابلیت را مجدداً فعال نمایید.

تنظیم حالت پمپ بادی و یا پمپ الکتریکی

برخی از خودروها نوع سیستم قفل درب آن‌ها به صورت پمپ بادی است. از همین رو با باز نمودن درب کشویی روی دزدگیر و تغییر وضعیت جامپر موجود، با توجه به تصویر زیر می‌توانید نوع قفل خودرو را مشخص کنید.

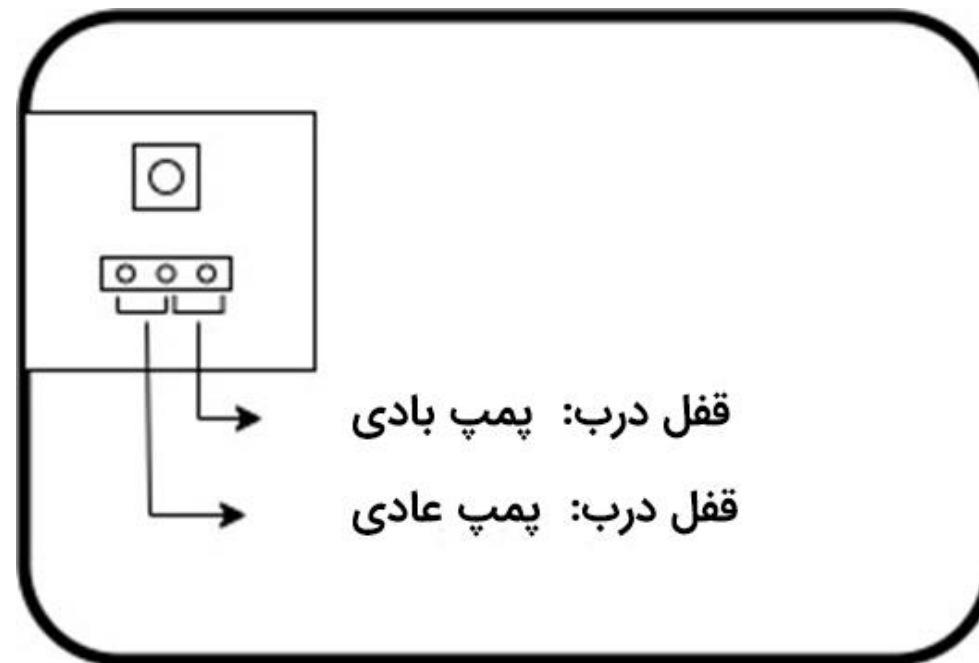



WWW.RADSHID.COM



آدرس دفتر مرکزی:

اصفهان خیابان کاشانی، خیابان صاحب روضات، کوچه



شماره ۱۲، شرکت رادشید - کد پستی: ۸۱۸۳۸۷۳۵۴۱

۰۳۱ - ۳۵۴۴



Info@radshid.com

